

CÍA.: IBUPROFENO TEATRO
OBRA: RACLETTE

NECESIDADES TÉCNICAS

ESCENARIO:

ESPACIO ESCÉNICO UTILIZABLE:

ALTO: 5 METROS.

ANCHO: 10 METROS.

FONDO: 8 METROS.

CÁMARA O PAREDES NEGRAS. SUELO DE LINÓLEO NEGRO

LA ESCENOGRAFÍA consiste en una mesa de 2'40x2m. y unas sillas alrededor.

El espectáculo incorpora la presencia de 45 ESPECTADORES ENCIMA DEL ESCENARIO, distribuidos en 3 gradas de 15 espectadores (una en cada lateral y una al fondo). Cada grada se compone de 2 filas de sillas: la delantera a la altura del suelo y la trasera elevada en tarimas de 40 cm. de alto, 4m. de ancho y 1 m. de fondo.

ILUMINACIÓN:

La escenografía incorpora una LÁMPARA suspendida sobre la mesa.

Se cuelga de una vara y se necesita una toma directa para la fuente de alimentación y una toma DMX para el dimmer en la propia vara. (Cableado DMX aportado por la compañía)

4 varas de iluminación

15 proyectores tipo PC de 1000 watios c/u, con viseras.

1 proyectores tipo PAR-64 1000w con lente nº 5.

6 Recortes de 25°-50°.

5 recortes de 15°-30° (En caso de usar tronera)

24 canales de DIMMER, con protocolo DMX.

1 toma directa de 220V en el fondo del escenario.

Mesa de iluminación programable

Cableado suficiente para todos los proyectores

SON:

REPRODUCTOR DE CD, MESA DE SONIDO, 1 MONITOR (detrás del escenario) y

2 ALTAVOCES

ADVERTENCIA:

Durante la función los actores COCINAN EN DIRECTO en una Raclette (aparato eléctrico, sin fuego). El aceite caliente produce un poco de humo.

OTRAS ESPECIFICACIONES TÉCNICAS:

Carga y descarga: 2 personas
Personal mínimo para el montaje: 2 personas
(preferiblemente 1 eléctrico y 1 maquinista)

Inicio del montaje: 10:00h

Tiempo de montaje:8,00 horas

Tiempo de desmontaje:..... 1,30 horas

Duración del espectáculo.....1,15 horas

Vado en la zona de carga y descarga para aparcar y permisos para acceder al teatro:

FURGÓN MARCA: MERCEDES BENZ 413CDI, MATRÍCULA 3864 DWB

FURGONETA MARCA: OPEL COMBO TOUR, MATRÍCULA 1048 JCB

CONTACTO PRODUCCIÓN: Santiago Cortegoso (696 730 037)

CONTACTO TÉCNICO: Salvador del Río (654 464 360)

**PLANO DE ILUMINACION
RACLETTE
IBUPROFENO TEATRO**

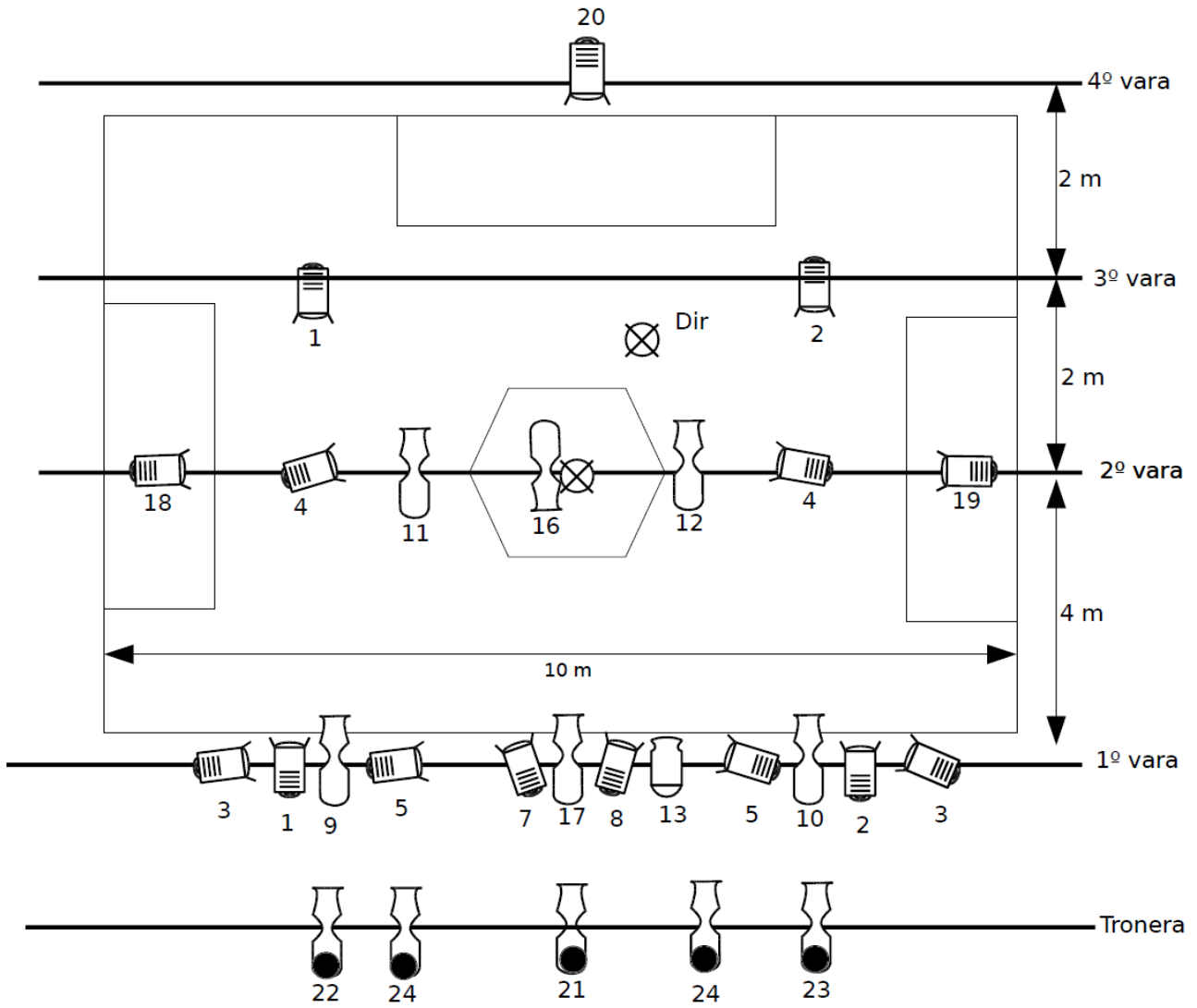

	Recorte 15/30°	5
	Recorte 25/50°	6
	Pc 1000W	15
	Lámpada	1
	PAR nº 5	1