



www.ibuprofenoteatro.com

986 102 832 / 696 730 037

CASA O'REI

NECESIDADES TÉCNICAS

ESCENARIO: ESPAZO ESCÉNICO UTILIZABLE :

ALTO: 5 METROS.
ANCHO: 10 METROS.
FONDO: 8 METROS.
CAMARA NEGRA OU PAREDES NEGRAS.
CHAN NEGRO

ILUMINACIÓN:

4 varas de iluminación
22 proxectores tipo PC de 1000 watos, con viseiras.
10 proxectores tipo PAR-64 1000w con lente nº 5
10 Recortes 25°-50°
2 Recortes 15°-30°
2 proxectores Panorama asimétrico 1000w (ou luz público)
36 canais de DIMMER, con protocolo DMX.
Cableado suficiente para todos os proxectores

SON:

REPRODUTOR DE CD DOBRE, MESA DE SON
2 MONITORES
2 ALTAVOCES PARA A SALA

OUTRAS ESPECIFICACIÓNS TÉCNICAS:

Carga e descarga: 2 persoas
Persoal mínimo para a montaxe: 2 persoas (preferiblemente 1 eléctrico e 1 maquinista)

Inicio da montaxe: 10:00h

Tempo de montaxe:4,00 horas

(Montaxe pola mañá. Pola tarde faise un ensaio técnico cos actores)

Tempo de desmontaxe:..... 1,30 horas

Duración do espectáculo.....1,35 horas

Vado na zona de carga e descarga

Furgón Mercedes Benz 413CDI, matrícula: 3864DWB

Furgoneta Opel Combo Tour, matrícula: 1048 JCB

Contacto produción: Santiago Cortegoso (696 730 037)

ibuprofenoteatro@ibuprofenoteatro.com

PLANO DE LUCES "CASA O'REI"

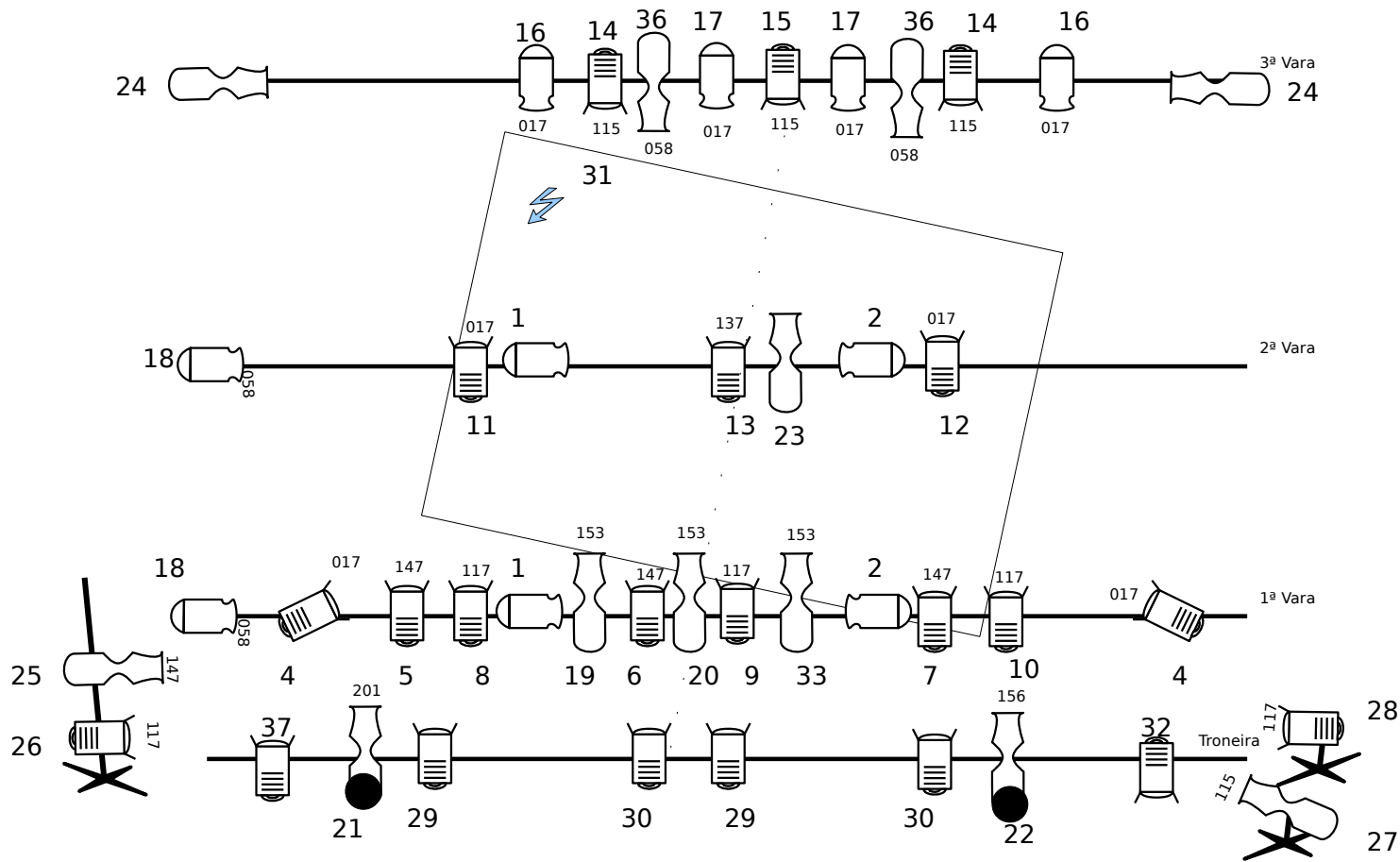

Filtros

017	Surprise Peach	8
058	Lavender	4
115	Peacock Blue	4
117	Steel Blue	5
137	Special Lavender	1
147	Apricot	4
153	Pale Salmon	3
156	Chocolate	1
201	Full CTB	1

	Recorte 15/30º	2
	Recorte 25/50º	10
	PAR n°5	10
	Pc 1000W	22